

Antriebsadapter  
 Standardausführungen und  
 maschinenspezifische Ausführungen  
 auf Anfrage

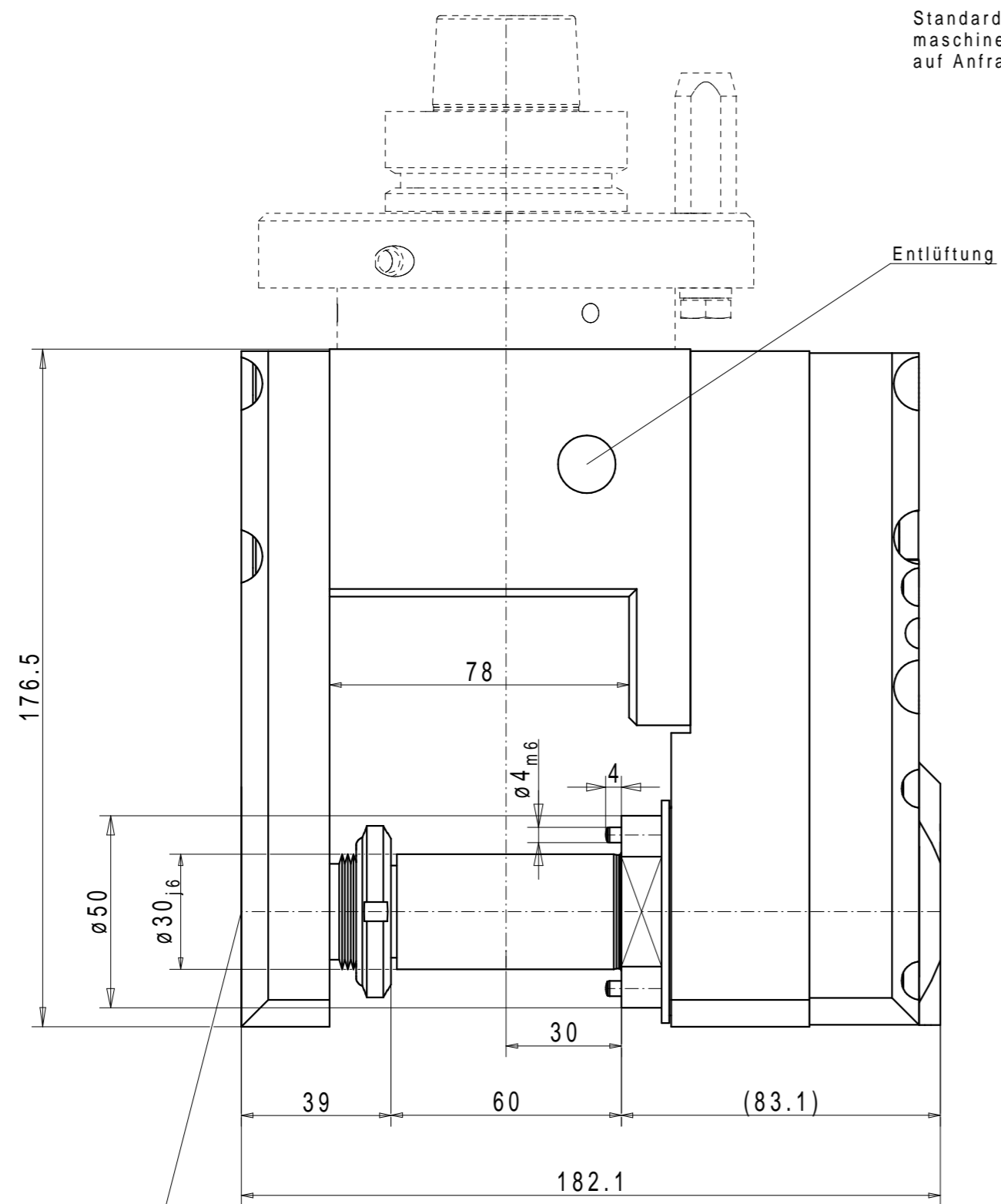

4x M8x25 DIN 912 zum  
 Lösen und Klemmen  
 (Innen-6kt-Schlüssel  
 SW6)

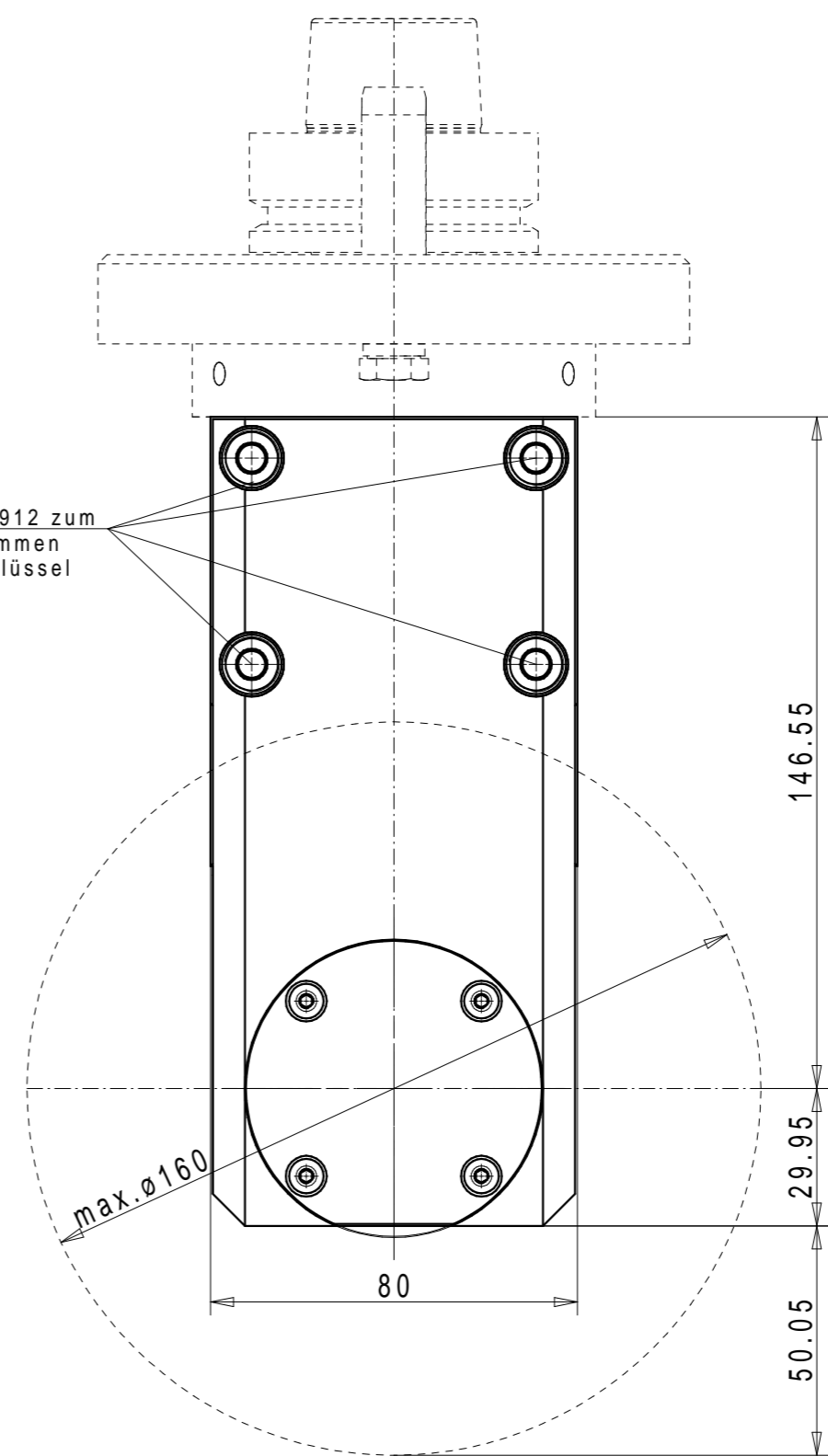

Halter mit Gegenlager zum  
 Werkzeugwechsel abnehmbar

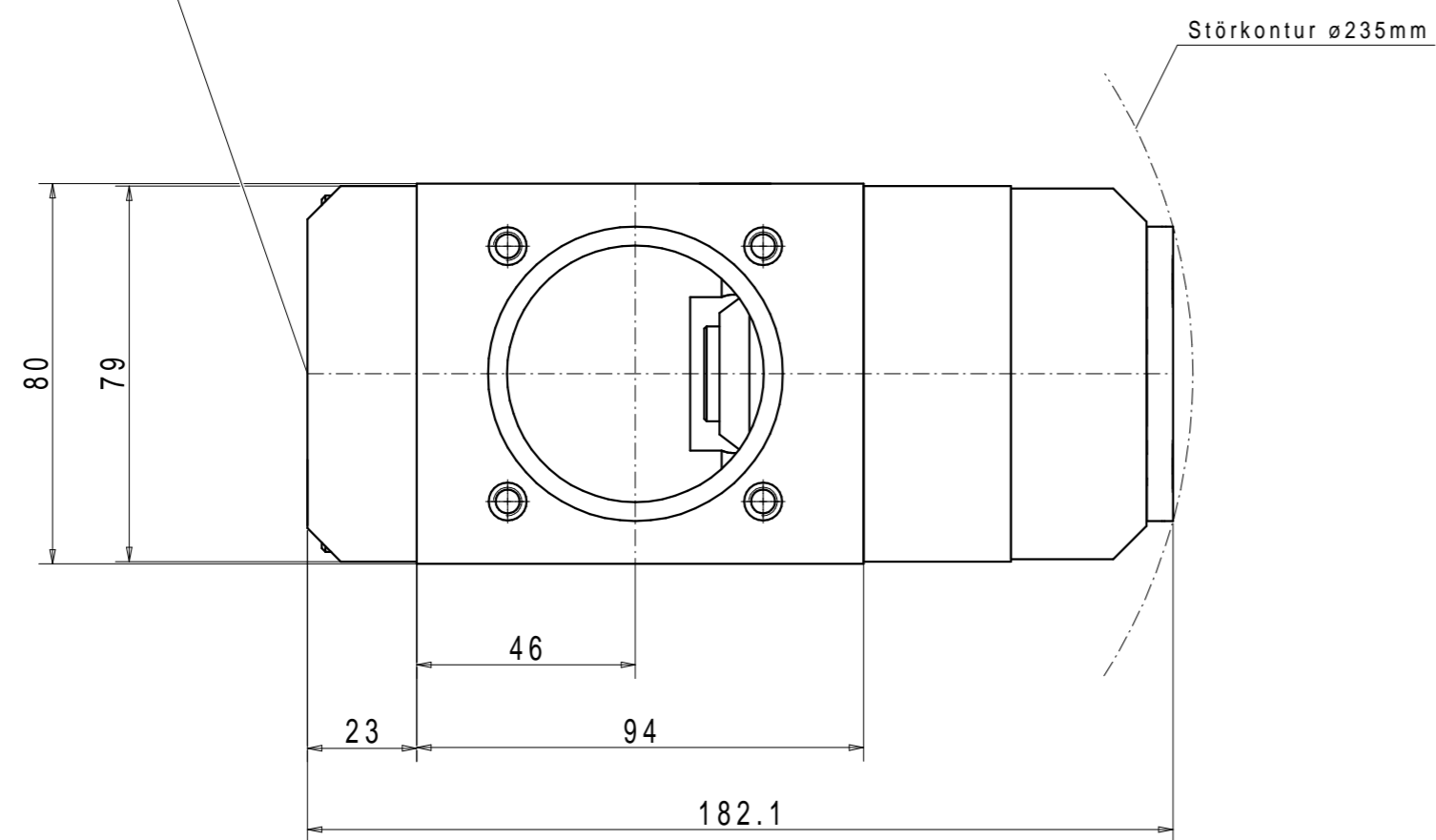

Werkzeugaufnahme

