

Antriebsadapter
 Standardausführungen und
 maschinenspezifische Ausführungen
 auf Anfrage

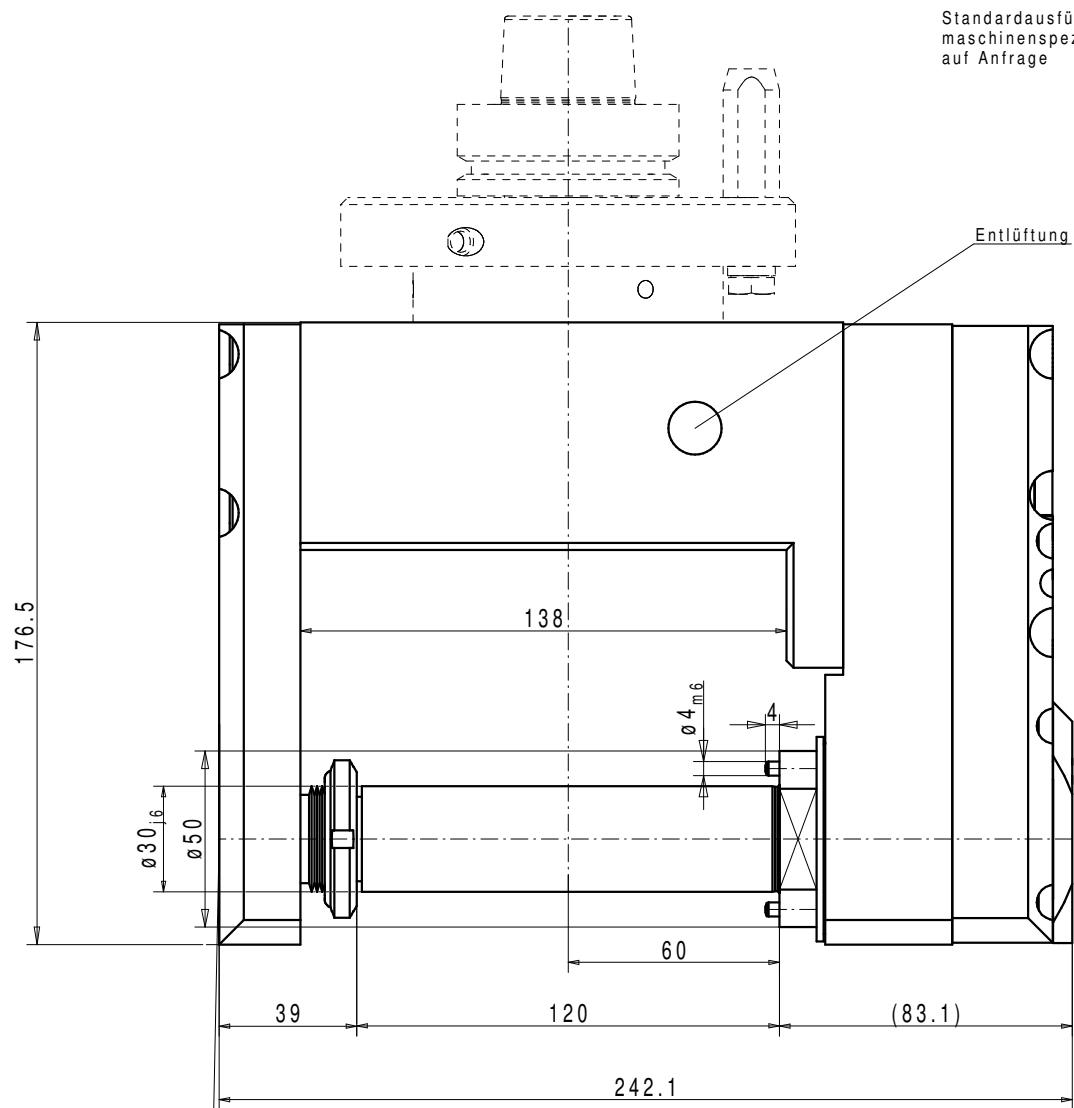

4x M8x25 DIN 912 zum
 Lösen und Klemmen
 (Innen-6kt-Schlüssel
 SW6)

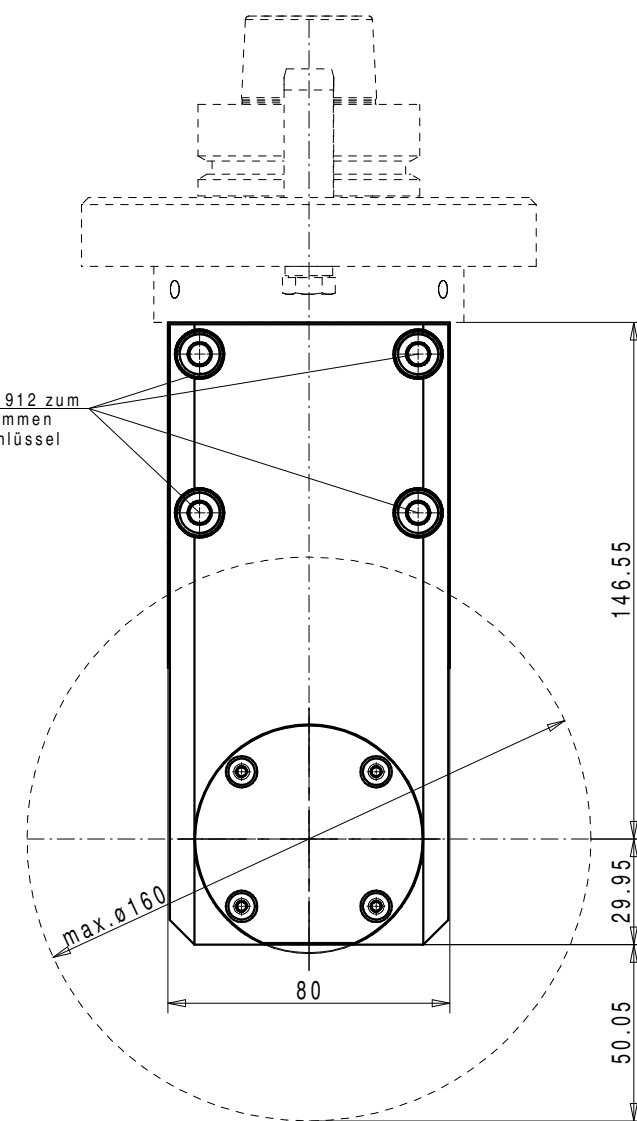

Halter mit Gegenlager zum
 Werkzeugwechsel abnehmbar

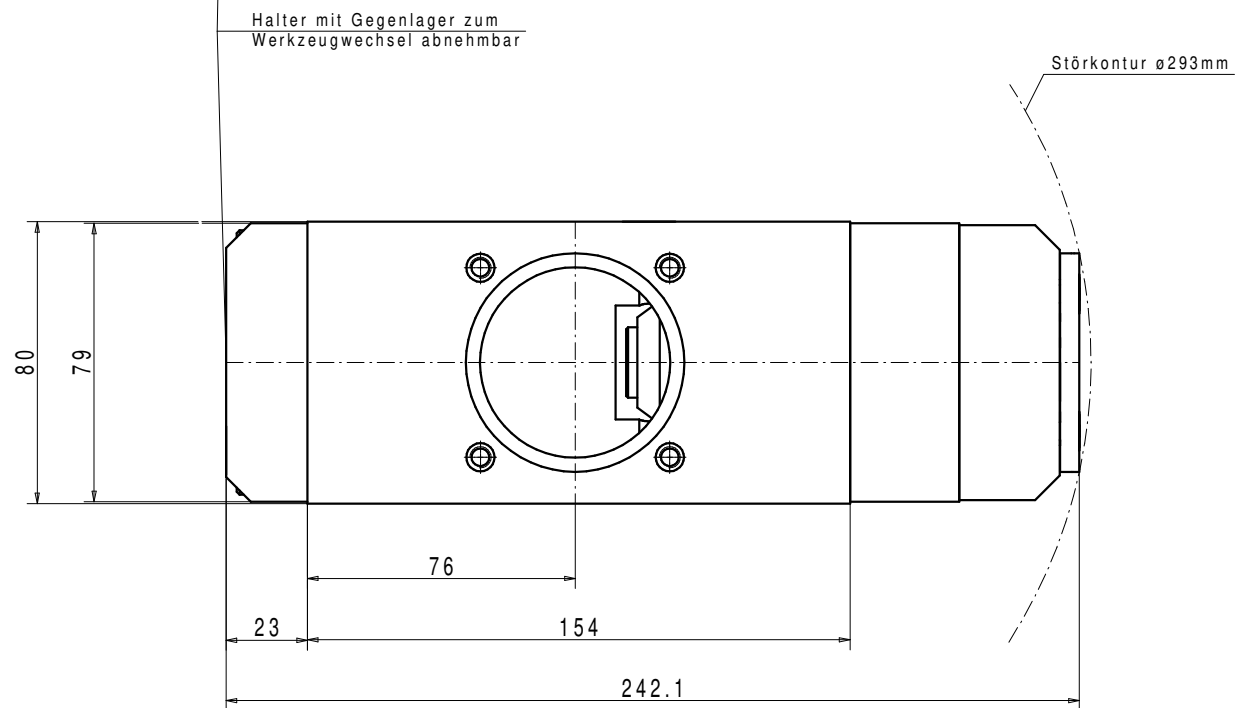

Werkzeugaufnahme

