

Antriebsadapter
 Standardausführungen und
 maschinenspezifische Ausführungen
 auf Anfrage

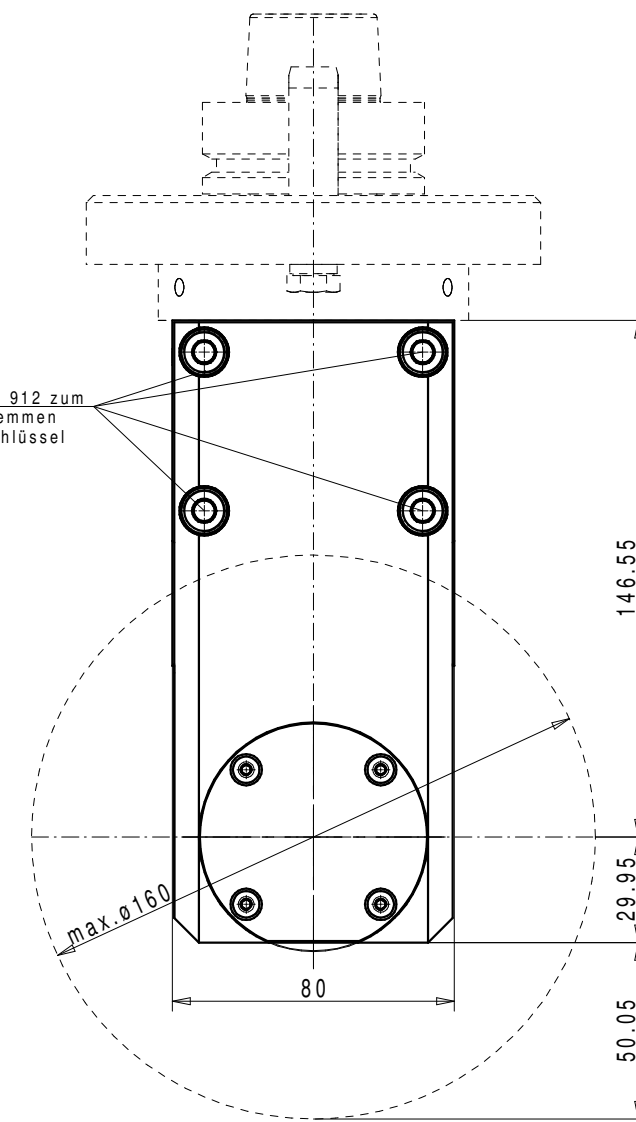

Halter mit Gegenlager zum
 Werkzeugwechsel abnehmbar

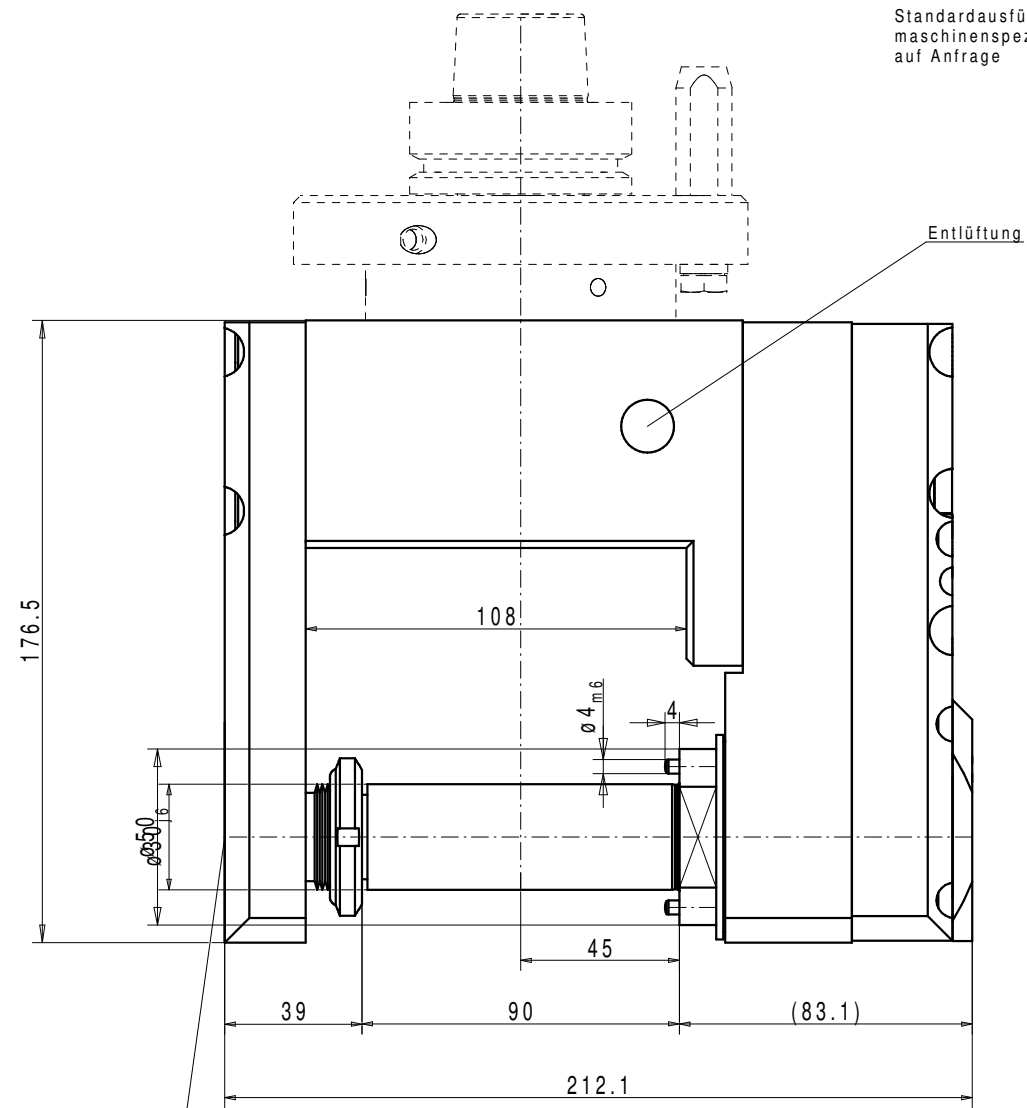
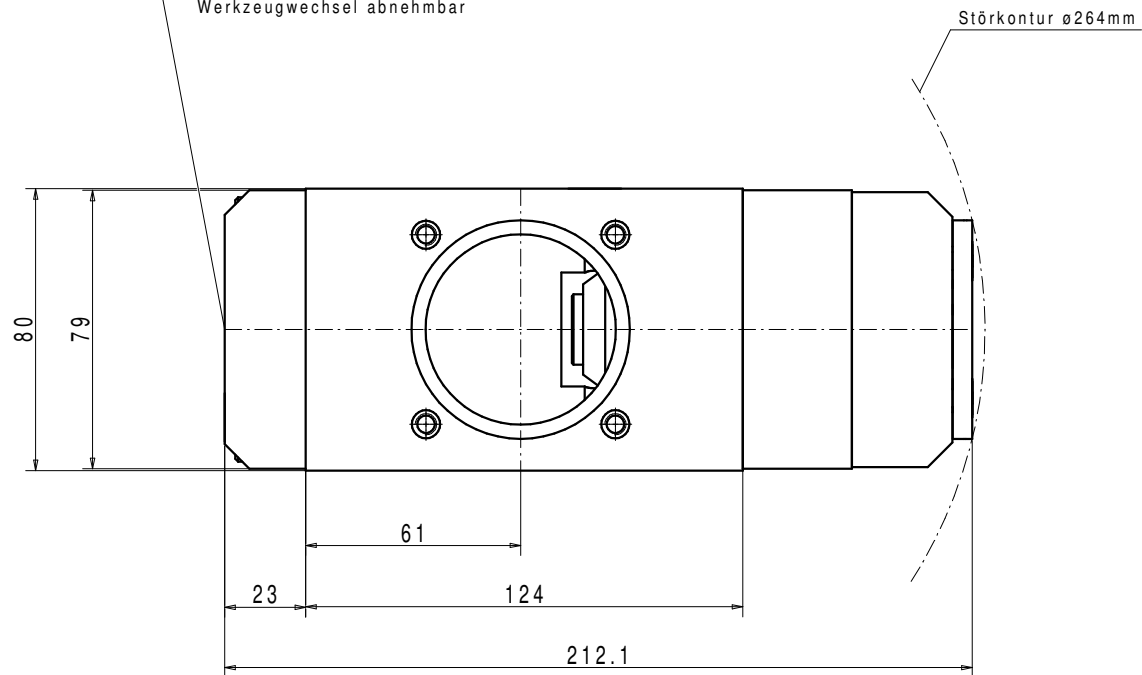

Werkzeugaufnahme

